

## Порядок сборки кровати (Парма 1600x2000 с подъемным механизмом).

1. Установить подпятники 4 на спинках (поз. 7, 8) и на опорных царгах (поз. 10, 11) саморезами 7.
2. Закрепить соединительную планку (поз. 12, 13) к внешней царге (поз. 6, 9) с помощью эксцентриков 8.
3. Закрепить опорную царгу (поз. 10, 11) к соединительной планке (поз. 12, 13) с помощью евровинтов 10.
4. Ввернуть дюбели эксцентриков к спинкам (поз. 7, 8) и закрепить спинки к опорным царгам (поз. 10, 11) с помощью эксцентриков 8, а к внешним царгам (поз. 6, 9) с помощью уголков 1, болтов 3 и гаек 5.
5. Закрепить подъемный механизм 2 к внешним царгам (поз. 6, 9) с помощью болтов с конусной головкой под шестигранный ключ 4 и гаек 5.
6. К подъемному механизму крепим газлифт, а затем ортопед к горизонтальным площадкам подъемного механизма.
7. Вниз собранной кровати ложится настил.

### Детализровка

№	Наименование	Размер	Кол-во (шт.)
5	Настил (ДВП)	1254x667	3
7	Спинка	1655x800	1
8	Спинка	1655x360	1
6, 9	Царга боковая	2010x240	2
10, 11	Царга опорная	2010x260	2
12, 13	Соединительная планка	150x160	2

### Фурнитура

№	Наименование	Кол-во (шт.)
1	Уголок стяжной	4
2	Подъемный механизм	2(в комплектацию ортопед)
3	Болт усовый М6х30	16
4	Болт под ключ шестигранный М6х30	8
5	Гайка М6	24
6	Подпятник	8
7	Саморез 3х16	16
8	Эксцентрик	12
9	Заглушка эксцентрика	12
10	Евровинт	4
11	Заглушка евровинта	4
12	Ключ шестигранный	1

Предприятие оставляет за собой право замены крепежной фурнитуры на более современную и деталей конструкции, без внесения изменений в данную инструкцию.

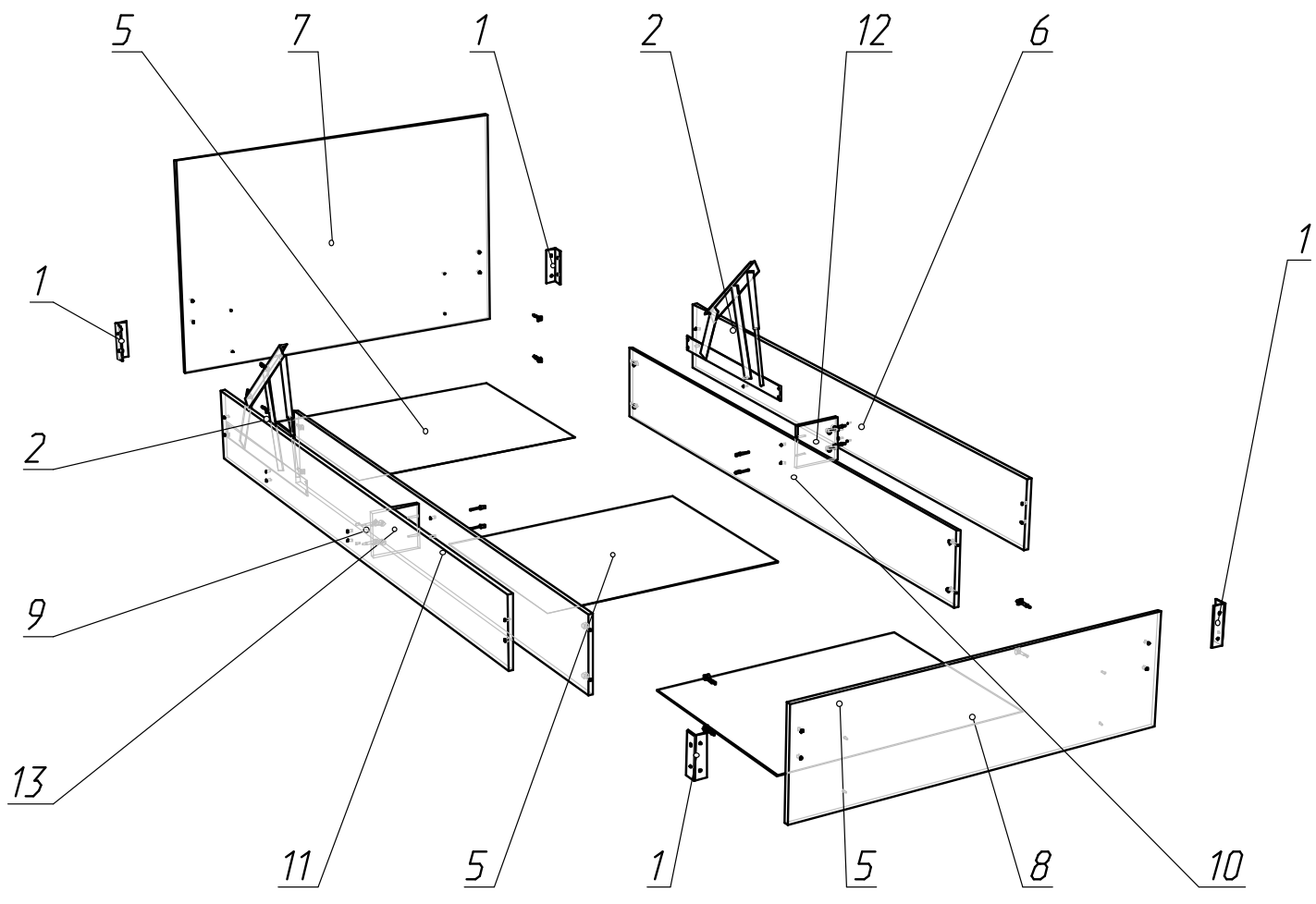

### Порядок сборки кровати (Парма 1600x2000).

1. Установить подпятники 4 на спинках 1 и 2 шурупами 5
2. На опоре 4 установить подпятники 6 шурупами 5 и ввернуть стяжные винты эксцентриков.
3. Опору 4 и царги 3 соединить со спинками 1 и 2 при помощи уголков 3 и болтов 1 с гайками 2, а царги 5 между ними стянуть эксцентриками 7
4. Положить настил.

#### Деталировка

№	Наименование	Размер	Кол-во (шт.)
1	Спинка кровати	1645x800	1
2	Спинка кровати	1645x360	1
3	Царга боковая	2000x240	2
4	Царга опорная	2000x280	1
5	Опорная планка	1920x50	2
6	Стяжка	792x120	2
7	Настил	1598x500	3

#### Фурнитура

№	Наименование	Кол-во (шт.)
1	Болт М6х30	16
2	Гайка М6	16
3	Уголок 420	4
4	Подпятник	8
5	Саморез 3х16	16
6	Заглушка эксцентрика	11
7	Эксцентрик	11

Предприятие оставляет за собой право замены крепежной фурнитуры на более современную и деталей конструкции, без внесения изменений в данную инструкцию.

№	Полуфабрикаты	Разм. мм	Кол-во	ПАКЕТ №1 (ВСЕГО3)	Изделие
1	Царга боковая	2000x240	2шт		<b>Кровать «Парма»</b>
2	Царга опорная	2000x280	1шт		
				РАЗМЕРЫ: <b>1600x2000</b>	Цвет:

«ВичугаМебель» 155331, Ивановская обл. г. Вичуга, ул. Ленинградская, д. 153б.

№	Полуфабрикаты	Разм. мм	Кол-во	ПАКЕТ №2 (ВСЕГО3)	Изделие
1	Спинка кровати	1645x800	1шт		<b>Кровать «Парма»</b>
2	Спинка кровати	1645x350	1шт		
3	Опорная планка	1920x50	2шт		
4	Стяжка	792x120	2шт		
5	Фурнитура		1компл		
				РАЗМЕРЫ: <b>1600x2000</b>	Цвет:

«ВичугаМебель» 155331, Ивановская обл. г. Вичуга, ул. Ленинградская, д. 153б.

№	Полуфабрикаты	Разм. мм	Кол-во	ПАКЕТ №3 (ВСЕГО3)	Изделие
1	Настил	1598x500	3шт		<b>Кровать «Парма»</b>
				РАЗМЕРЫ: <b>1600x2000</b>	Цвет:

«ВичугаМебель» 155331, Ивановская обл. г. Вичуга, ул. Ленинградская, д. 153б.

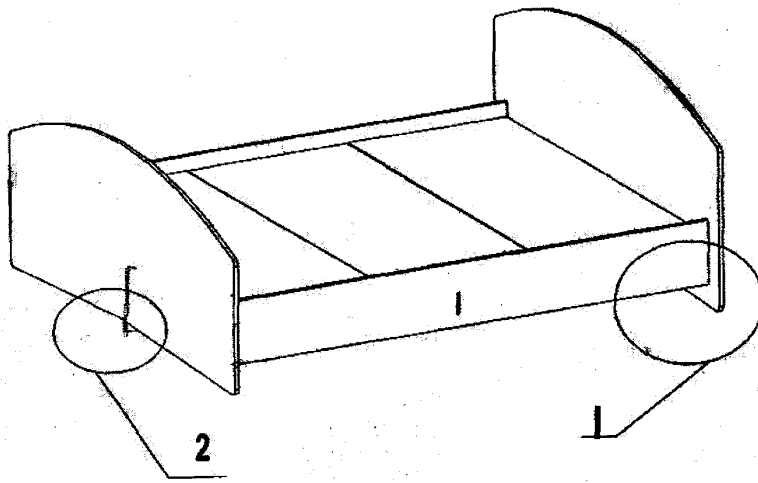

- 1) Соединение уголками.
- 2) Соединение эксцентриками.